

SPÉCIFICATIONS

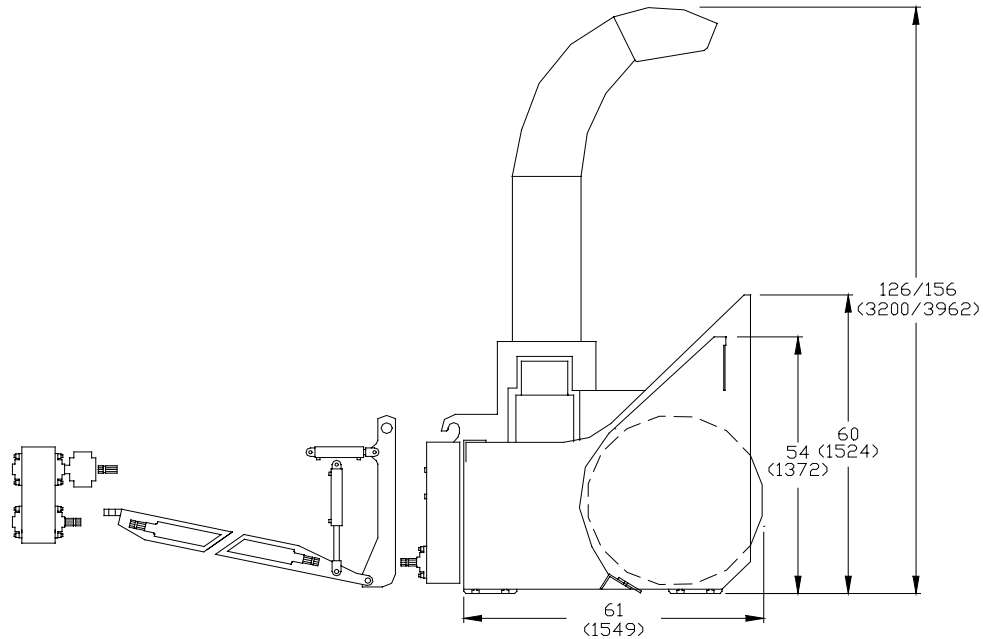

SOUFFLEUSE MODÈLE C-915TR

CAPACITÉ*

Jusqu'à 2750 tonnes/heures
Distance de projection : jusqu'à 150 pi. (46m)

POIDS ET DIMENSIONS

Hauteur hors tout 126 po.-156 po. (3200-3962 mm)
Largeur hors tout 102 po.-110 po. (2591-2794 mm)
Hauteur de travail 54 po. (1372 mm)
Poids (approx) 3500 lb. (1588 kg)

ENSEMBLE DE TRANSMISSION

Boîtier de transfert à courroie crantée, boîtiers à engrenages et à chaîne, lubrifiés et protégés par des boulons de cisaillements

VIS À RUBAN

Diamètre de 36 po. (915 mm)
Spirales dentelées d'une épaisseur de 3/8 po. (9.53mm)
par 4'' (102mm) de largeur

CHEMINÉE ROTATIVE

15 1/2 po. (394 mm) de diamètre
Rotation de 300 °

*Selon les conditions de la neige

TURBINE

Diamètre de 40po.(1016 mm), munie de 5 pales concaves facilement remplaçables

BÂCHE DE LA TURBINE

En acier haute résistance, remplaçable, rotation hydraulique

PATINS ET RACLOIR

En acier résistant à l'abrasion, facilement remplaçables

SYSTÈME HYDRAULIQUE

Cheminée rotative et bêche de la turbine actionnées par la pompe hydraulique du véhicule porteur

OPTIONS

Chute extensible hydrauliquement de 30 po. (762 mm)
Racloir en caoutchouc

VÉHICULE PORTEUR

Tracteur de ferme d'une puissance de 140 à 275 hp

03-04

Chez CONTANT Inc. notre politique est de respecter les plus hauts standards de qualité tout en améliorant nos produits. Certains changements dans le design ou la conception peuvent se produire. Ceci ne diminuera en rien la qualité ou la performance de nos équipements.

CONTANT INC.

6310 Boul. Des Mille-îles
Laval, Qc. H7B-1E5
Tel : (450) 666-6368 ou 1-800-CONTANT
Télécopieur/Fax : (450) 666-0626
WWW.CONTANTLAVAL.COM

Distribué par :

--