

SPÉCIFICATIONS

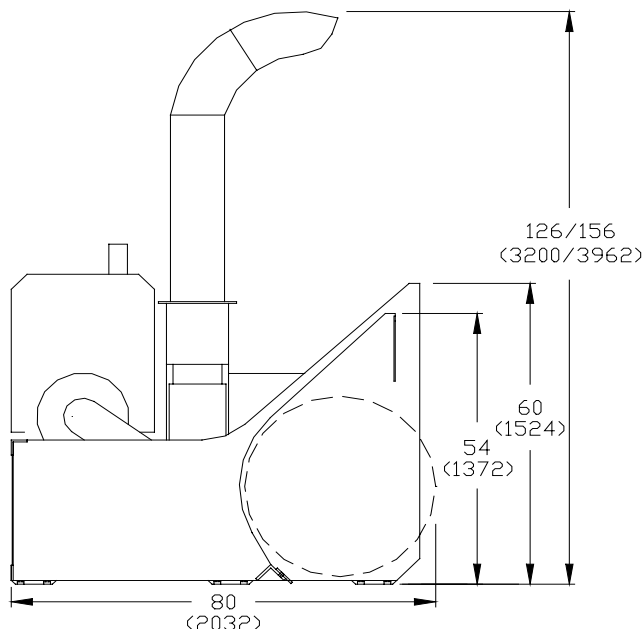

SOUFFLEUSE MODÈLE C-915D

CAPACITÉ*

Jusqu'à 2750 tonnes/heures
Distance de projection: jusqu'à 150 pi. (46m)

POIDS ET DIMENSIONS

Hauteur hors tout 126 po.-156 po. (3200-3962 mm)
Largeur hors tout 102 po.-110 po. (2591-2794 mm)
Hauteur de travail 54 po. (1372 mm)
Poids (approx) 7500 lb. (3402 kg)

MOTEUR DIESEL

Cummins QSB5.9 205 kw (275 hp) électronique
Filtre à air de type sec, silencieux

ENSEMBLE DE TRANSMISSION

Embrayage automatique, boîtiers à engrenages et à chaînes lubrifiés et protégés par des boulons de cisaillements

VIS À RUBAN

Diamètre de 36 po. (915 mm), spirales dentelées d'une épaisseur de 3/8 po. (9.53 mm) par 4 po. (102 mm) de largeur

CHEMINÉE ROTATIVE

15 1/2 po. (394 mm) de diamètre
Rotation 300 °

*Selon les conditions de la neige

TURBINE

Diamètre de 40 po. (1016 mm), munie de 5 pales concaves facilement remplaçables

BÂCHE DE LA TURBINE

En acier haute résistance, remplaçable, rotation hydraulique

PATINS ET RACLOIRS

En acier résistant à l'abrasion, remplaçable

SYSTÈME HYDRAULIQUE ET CONTRÔLES

Pompe hydraulique entraînée par le moteur diesel
Valves à commandes électriques, actionnées de la cabine du véhicule porteur

INSTRUMENTATION

Boîtier amovible comprenant : compte-tour, compteur horaire, voltmètre, indicateurs de pression d'huile, de température et de niveau de carburant

OPTIONS

Chute extensible hydrauliquement de 30 po. (762 mm)
Largeur hors tout de 110 po. (2794 mm)
Racloir en caoutchouc

VÉHICULE PORTEUR

Chargeur sur roues d'une capacité minimale de 2 verges cubes (1.5 mètre cube)

11-04

Chez CONTANT Inc. notre politique est de respecter les plus haut standards de qualité tout en améliorant nos produits. Certains changements dans le design ou la conception peuvent se produire. Ceci ne diminuera en rien la qualité ou la performance de nos équipements.

CONTANT INC.

6310 Boul. Des Mille-îles
Laval, Qc. H7B-1E5
Tel : (450) 666-6368 ou 1-800-CONTANT
Télécopieur/Fax : (450) 666-0626
WWW.CONTANTLAVAL.COM

Distribué par :